

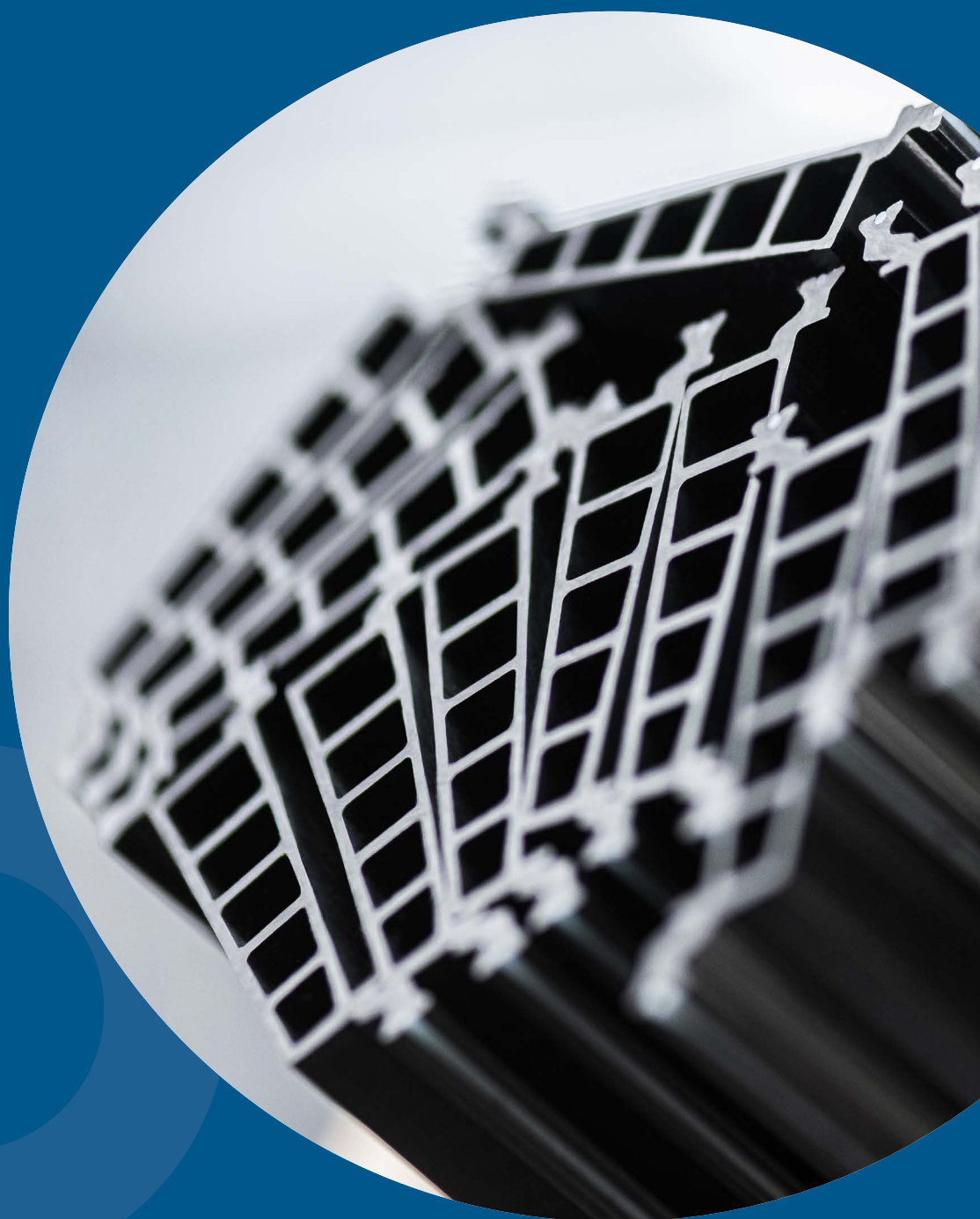

Gamma standard Profili isolanti per finestre, porte e facciate

Edizione 1-2026



Ensinger 

ausgefertigt

ausgefertigt in Zusammenarbeit mit...

Indice dei Contenuti

1 Novità

6 insulbar con ESPOC

2 Profili Roll-Up

10 Profili in materiale poroso
insulbar LI & insulbar RE-LI

20 Profili classici
insulbar REG & insulbar RE

3 Profili speciali

36 Profili anti-dilatazione, profili per ante a scomparsa, astine comando, profili per sistemi scorrevoli e facciate

4 Panoramica

40 Panoramica degli articoli

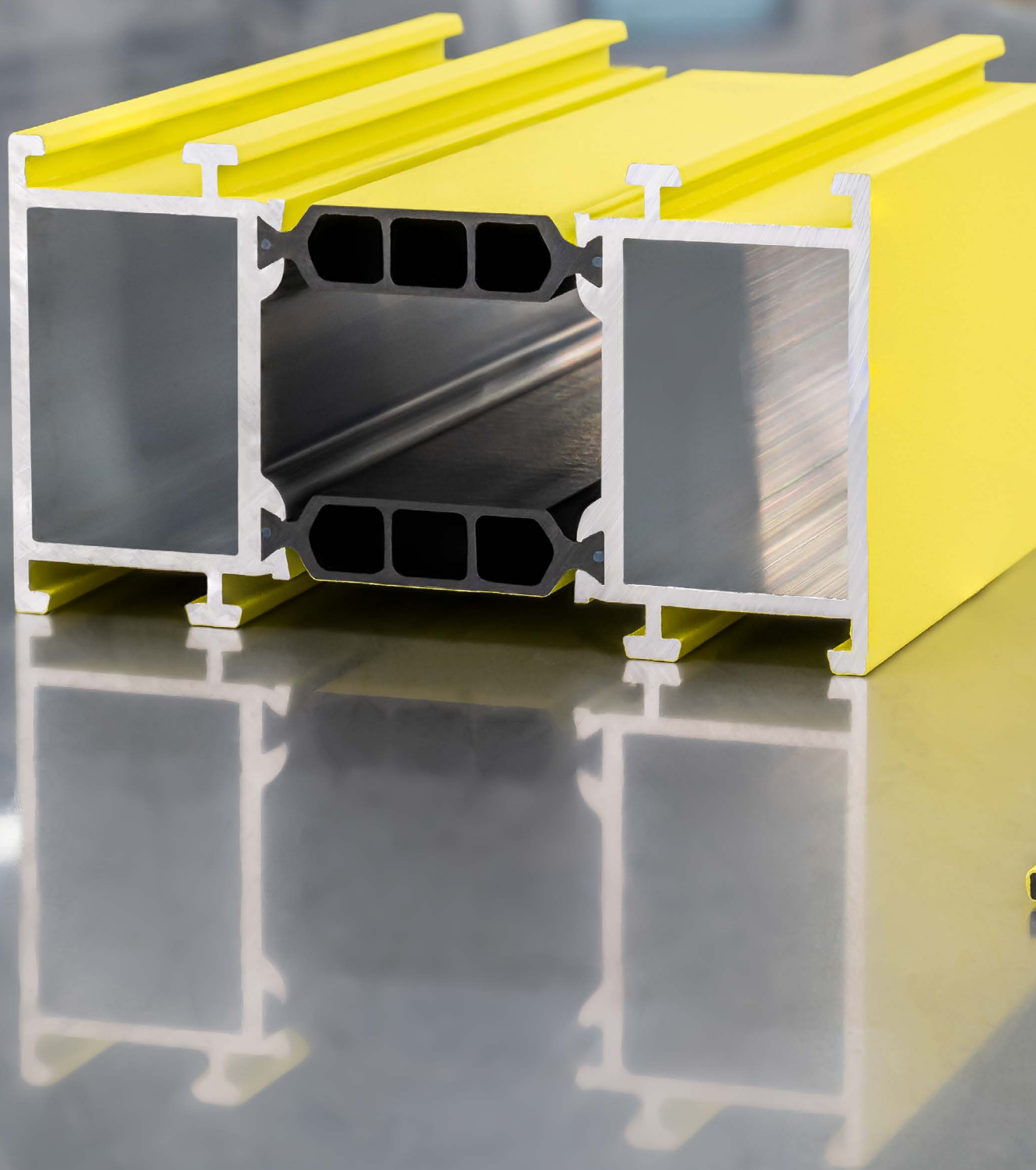



1

Novità

insulbar con ESPOC – La soluzione per finestre e porte verniciate a polvere di alta qualità

Con ESPOC, Ensinger ha sviluppato una soluzione innovativa che apre nuove possibilità di progettazione per i sistemi di finestre e porte. ESPOC è un rivestimento estremamente sottile che viene applicato ai nostri profili standard o a profili personalizzati utilizzando un processo speciale.



La nostra innovazione consente una verniciatura a polvere praticamente perfetta dei sistemi assemblati dei nostri clienti, applicabile anche sui profili insulbar più complessi con più lati visibili, sporgenze e sottosquadri.

In combinazione con i nostri prodotti insulbar REG, insulbar RE, insulbar LI e insulbar RE-LI, si possono realizzare sistemi di finestre e porte di elevata qualità, altamente isolanti e sostenibili, per la massima libertà di progettazione.

Come funziona l'effetto ESPOC?

L'effetto ESPOC permette di attirare le polveri in modo eccezionale, specialmente sui profili insulbar asciutti.

Senza rivestimento ESPOC

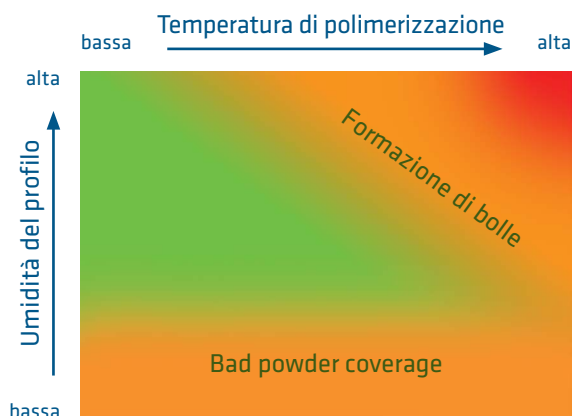

Con effetto ESPOC

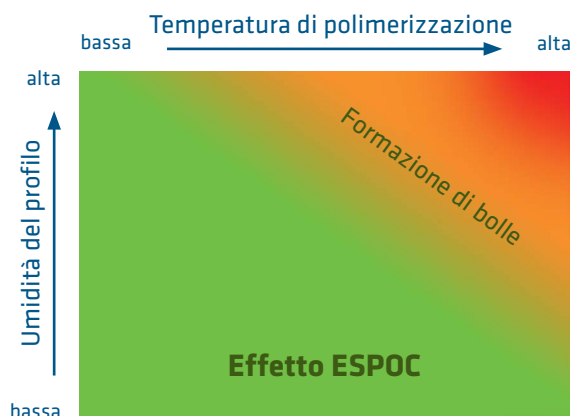

- Risultati scadenti del rivestimento
- Risultati ottimali del rivestimento

In che modo la pre-essiccazione dei profili migliora il processo?

I profili isolanti sono realizzati in poliammide igroscopica, che assorbe l'umidità dall'ambiente, nel tempo. Questa umidità può portare alla formazione di bolle di gas durante il processo di rivestimento in polvere, un fenomeno noto come blistering.

Per evitare questo evento e ottenere un risultato perfetto nella verniciatura, si consiglia di utilizzare profili insulbar asciutti o pre-essiccati.



Guarda il video
ESPOC



Grafico: Contenuto di umidità nel tempo*



- Contenuto di umidità
- 0** Subito dopo l'estrusione
- 1-2** Spedizione e stoccaggio presso la sede del cliente
- 2-3** Tempo di stoccaggio normale
- 3-5** Tempo di stoccaggio più lungo
- 6** Condizioni di pre-essiccazione e verniciatura a polvere consigliate

* Nota bene: illustrazione a scopo esplicativo

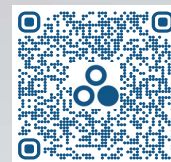
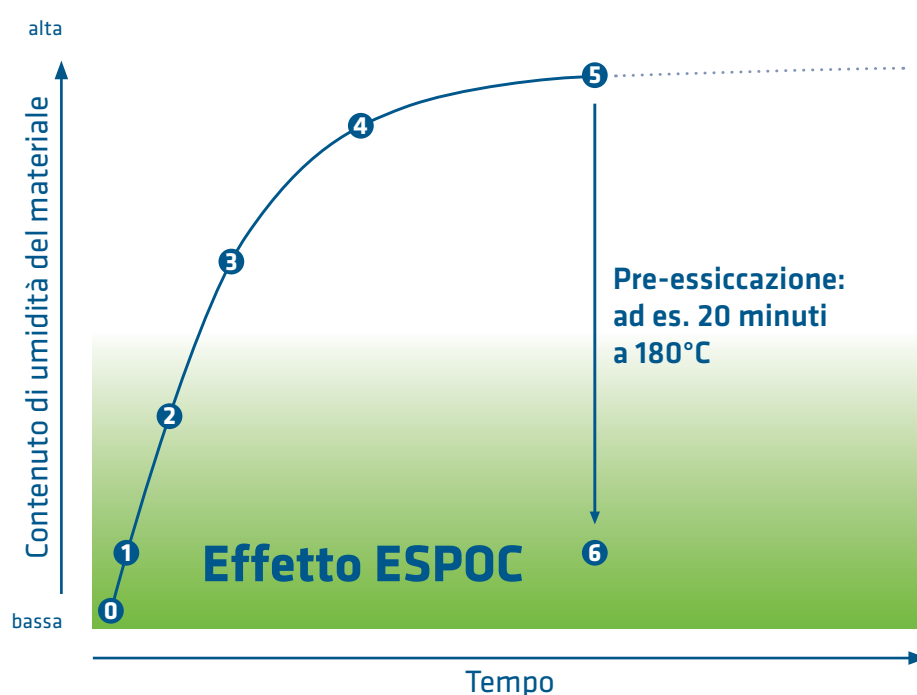
Tutti i vantaggi in sintesi

Ottici

- Aspetto esemplare del profilo assemblato
- Possibilità di ottenere un risultato di rivestimento perfetto

Flessibilità

- Applicabile a profili standard esistenti e nuovi e a profili personalizzati
- Compatibile con i materiali standard REG, RE, LI e RE-LI
- Materiale di base invariato - non è richiesta alcuna riqualificazione
- Disponibile come soluzione drop-in

Miglioramento del processo

- Processo di verniciatura a polvere più sicuro e ottimizzato
- Riduzione dei profili difettati
- Migliore adesione della vernice
- Elevata attrazione nel processo di verniciatura a polvere in profili assemblati o singoli

Ulteriori vantaggi

- Nuovi e maggiori gradi di libertà nella progettazione di profili isolanti a vista
- Conducibilità termica inalterata nel profilo di base
- Proprietà meccaniche costanti

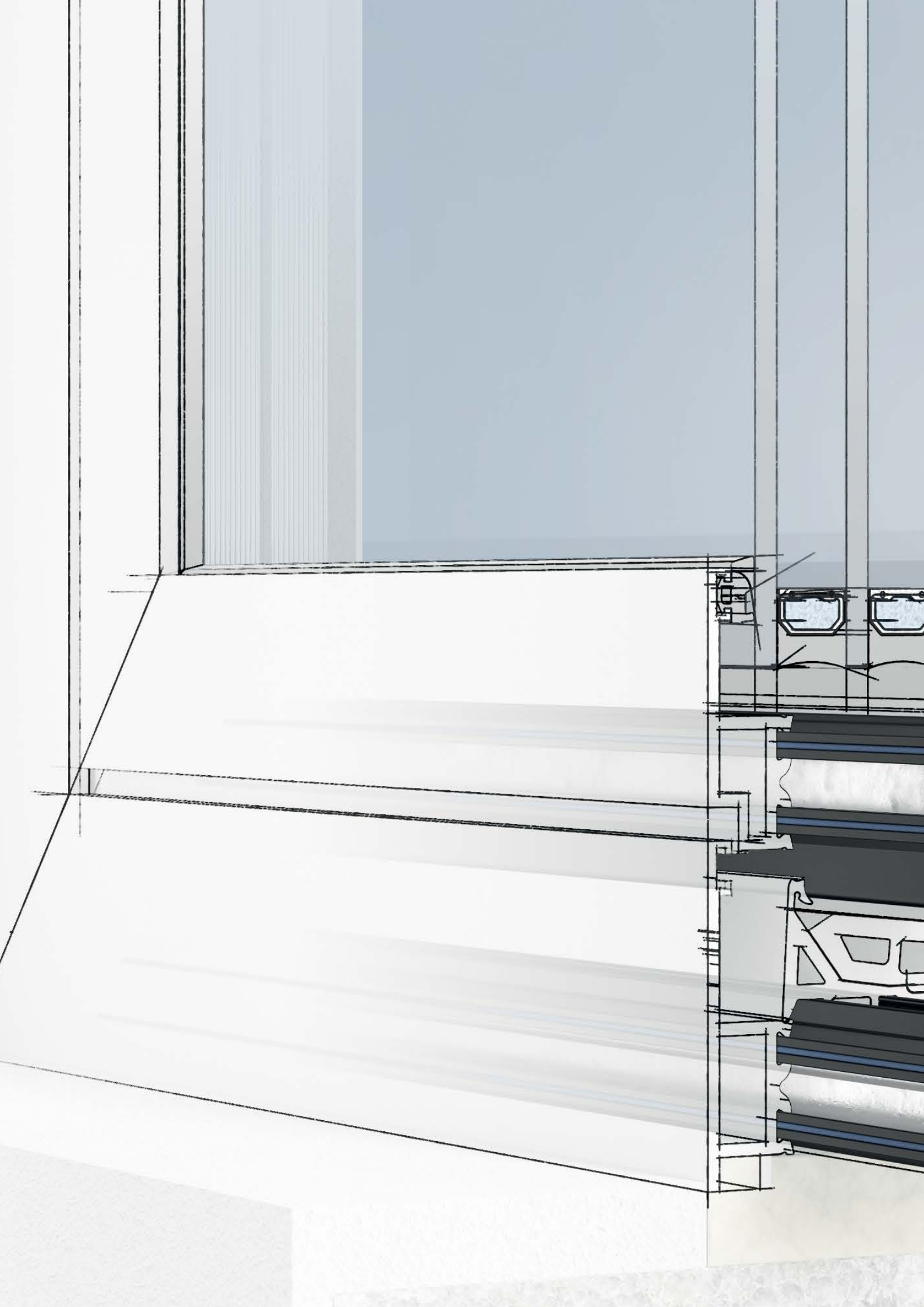

2

Profili Roll-Up

La cavità del profilo di alluminio costituisce il collegamento con il profilo termoisolante insulbar. La sua corretta configurazione garantisce un'elevata resistenza alla trazione trasversale, rigidità e costante di elasticità dell'assemblaggio.

Per i profili isolanti insulbar, Ensinger raccomanda due diverse cavità in alluminio a seconda dell'applicazione. La variante preferita è la cavità con il martelletto corto. In casi eccezionali si può utilizzare l'alternativa con martelletto lungo. Una panoramica completa è fornita dalla tabella a partire da pagina 40, in cui è indicata la compatibilità delle cavità con i profili isolanti insulbar.

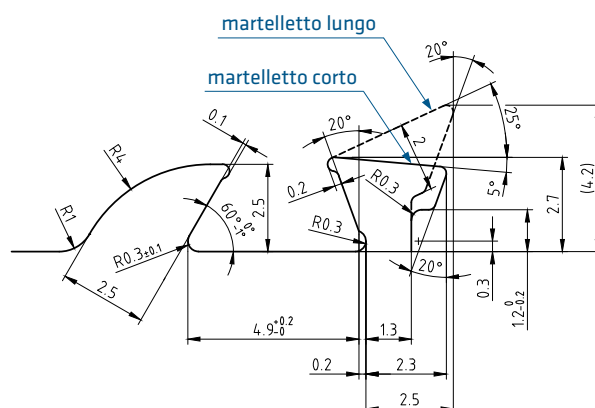

Profili in materiale poroso insulbar LI & insulbar RE-LI

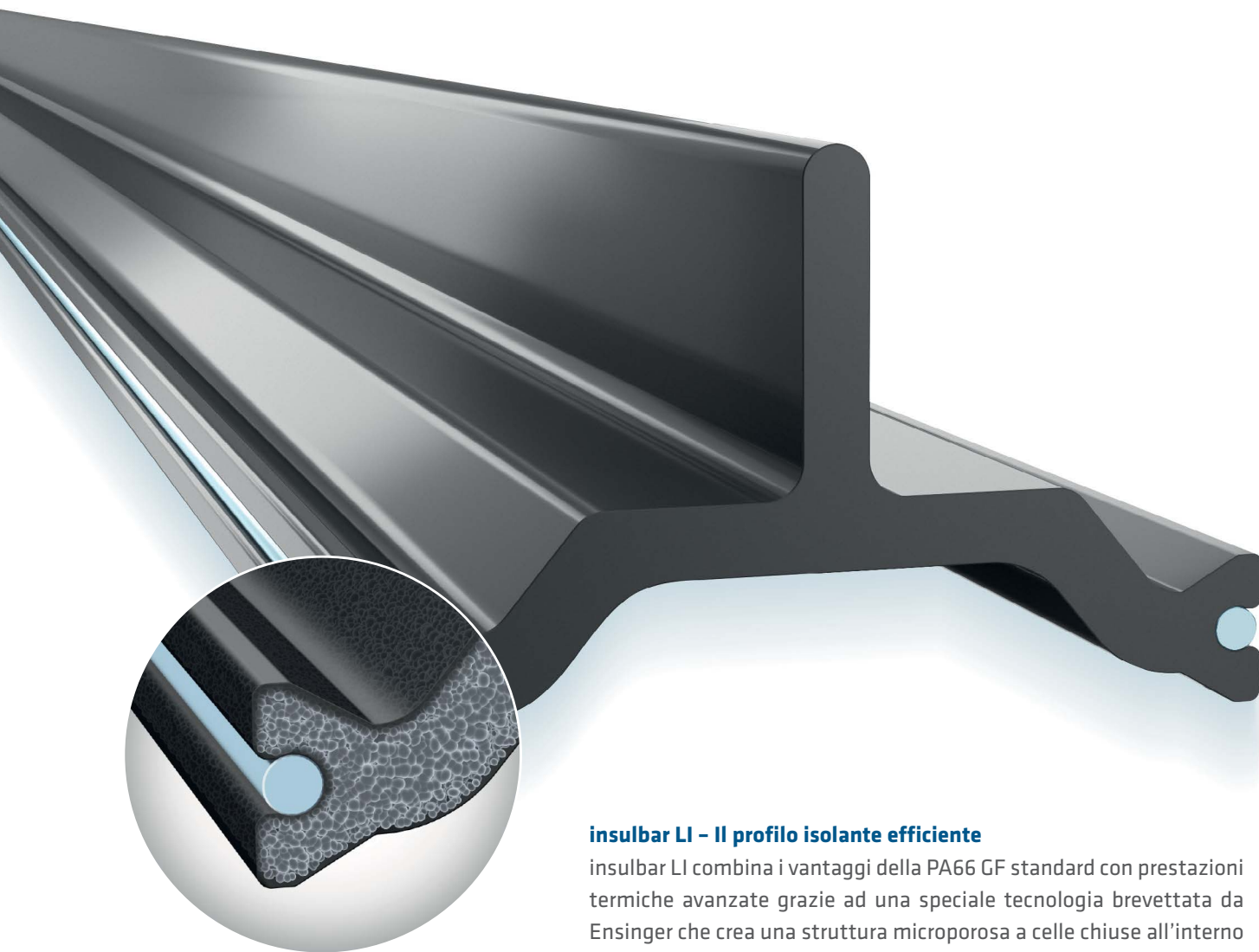

insulbar LI - Il profilo isolante efficiente

insulbar LI combina i vantaggi della PA66 GF standard con prestazioni termiche avanzate grazie ad una speciale tecnologia brevettata da Ensinger che crea una struttura microporosa a celle chiuse all'interno del materiale. Rispetto ai profili standard in poliammide solida, il valore lambda di insulbar LI può essere ridotto da 0,3 W/mK a 0,21 W/mK (prodotto ottimale). Questo valore consente di ottenere profondità di sistema minori mantenendo lo stesso valore U_f , o in alternativa di ottimizzare l' U_f mantenendo la stessa profondità.

insulbar RE-LI - La soluzione perfetta in linea con il principio di ecosostenibilità

Il profilo isolante combina la bassa conducibilità termica della poliammide 66 GF porosa con i vantaggi ecologici del materiale riciclato.

insulbar LI | insulbar RE-LI

12 mm	16 mm			17 mm	18 mm	20 mm		22 mm
2192 	5500 	1928 	2423 	5539 	2379 	5502 	4245 	5506
	5501 	1945 				5505 	2078 	5508
						5504 	4852 	5446
								N
							3062 	
							5503 	
							3546 	

Profili in materiale poroso

22 mm	23 mm	24 mm						
5540 	5509 	4543 	5519 	3257 	3023 	5514 	2206 	1393
5507 	5518 	4388 	3258 	5511 	5515 	2279 	3622 	
5433 	4544 	3893 	3285 	2432 	5513 			
N	5586 	5516 	3022 	2331 	1392 			
	5517 		5510 		5512 			
	5585 							





Profili in materiale poroso

29 mm		30 mm			31.8 mm	32 mm		
3555 	4178 	4370 	2080 	4619 	4966 	4467 	4620 	5534
5532 		4367 	4832 	5533 		4468 	5537 	5450
			4831 			4469 		5535

32 mm		33 mm		34 mm				35 mm	
3701 	4474 	3829 	2805 	3282 	3124 	5541 	4635 	5549 	
N									
3957 		5543 	5548 	3172 	4720 	5542 	3379 	3391 	
5536 		2807 	3623 	5545 		4621 	4568 	3352 	
5538 		3986 	5587 			3935 	5544 	5550 	
		3377 	5547 			3123 		3281 	
		5546 	3826 			1861 			

40 mm		42 mm		43 mm	44 mm	45 mm	46 mm	48 mm
5567 	3353 	5576 	2655 	4458 	4622 	5579 	5580 	4666
5568 	4518 	5570 	4924 		5577 	4807 	5581 	
5569 	3354 	5574 	4503 		5578 	4680 	5453 	
		5575 	5573 			4682 		
		5571 						
		5572 						

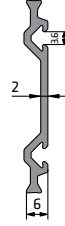
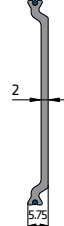
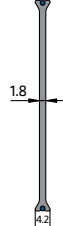
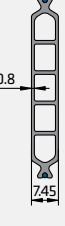
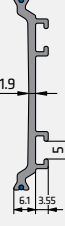
Profili in materiale poroso

50 mm	54 mm	58 mm	58 mm	60 mm
4062 	5583 	4735 	5588 	5589 
5582 	5584 	4736 		

Profili classici insulbar REG & insulbar RE

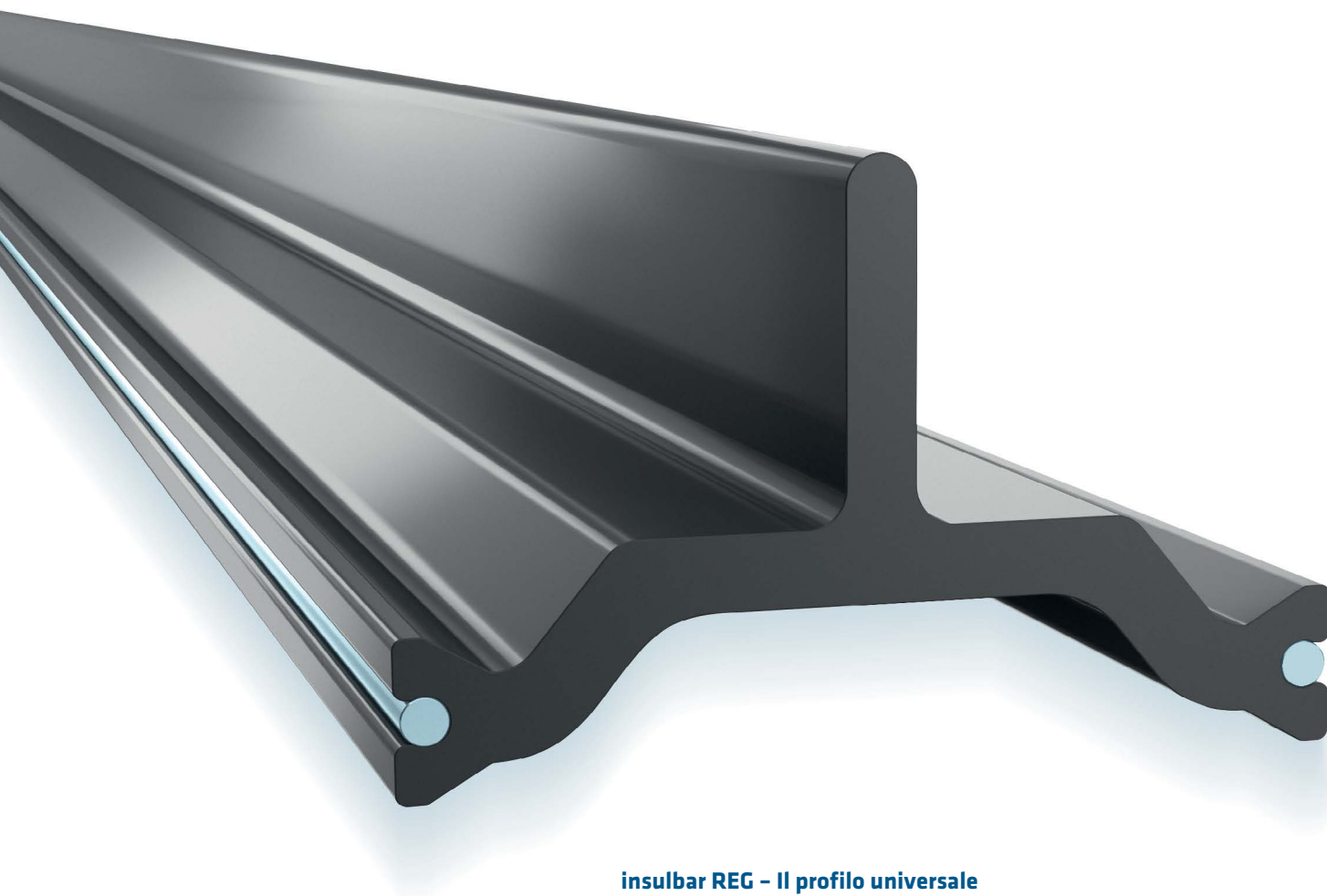













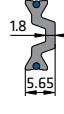
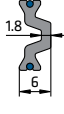

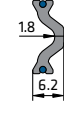
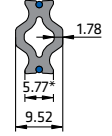



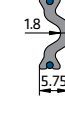

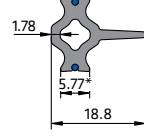

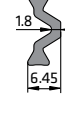

insulbar REG - Il profilo universale

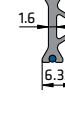
I nostri profili classici consentono il taglio termico di tutti i sistemi metallici comunemente utilizzati. A seconda del tipo di finestra e dell'area di applicazione, tutti i requisiti di isolamento sono soddisfatti in modo ideale.

insulbar RE - Il profilo isolante ecosostenibile

Il profilo è realizzato in poliammide riciclata al 100%, pura e certificata ecologica. Grazie allo speciale processo di upcycling, presenta le stesse eccellenti proprietà meccaniche dei profili isolanti in insulbar REG.

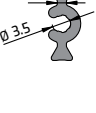
Su richiesta, i nostri profili isolanti sono disponibili anche in altri materiali con una maggiore rigidità o per una migliore aderenza delle polveri durante il processo di verniciatura.

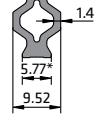
10 mm	12 mm	13.4 mm	13.5 mm	14 mm	14.6 mm			
3632 	3560 	2192 	2014 	2156 	1044 	2952 	2028 2028 	1953 
2530 	4698 	2310 			4386 	1910 	2045 	3378 
		1142 			3557 	2046 	1674 	
		2164 2164 			2104 	0818 	1884 	
		2531 2531 			3725 	1173 	4060 	
						2877 	4059 4059 	

Profili classici

14.8 mm			15 mm	16 mm				
2440 	2102 	1946 	1754 	2423 	1928 	1864 	1866 	4061
2237 	3138 	2134 	2196 2196 	4102 	1945 	2634 	2635 	
3286 	2186 2186 	3368 	3985 	1947 	2103 	2335 		
3745 	0508 	0785 		1927 	2334 	2189 		
2167 	3633 	1135 		1989 	3714 3714 	2375 		
	3388 	1090 			1532 	2376 		

16.5 mm	16.6 mm	17 mm		18 mm				
<p>2195</p>	<p>2147</p>	<p>2250</p>	<p>1918</p>	<p>3375</p>	<p>1987 1987</p>	<p>2111</p>	<p>2951</p>	<p>2594</p>
		<p>2262</p>	<p>1919</p>	<p>3374</p>	<p>2154</p>	<p>3715</p>	<p>2899</p>	<p>4683</p>
		<p>2263</p>	<p>3909</p>	<p>3373</p>	<p>1988</p>	<p>2797</p>	<p>3621</p>	
				<p>2098</p>	<p>2379</p>	<p>2063</p>		
						<p>2593</p>	<p>3122</p>	
						<p>2444</p>	<p>4777</p>	

Profili classici

18.6 mm			20 mm				21 mm	
1926 	2520 	1418 	3062 	2521 	4852 	2031 	2907 	1136
1991 	2126 	0346 	3199 	3698 	2479 	4351 	2909 	3804 3804
3369 	3784 	2703 	3454 	3591 	2742 	3255 	2908 	
0838 	2305 			1220 	3546 	2016 		
1174 	3370 			2605 	4199 	2495 		
3389 	2793 			2078 2078 	3697 	2365 		

0000 Codice articolo 0000 Articolo in produzione fuori da EU Grppi sistema **N** Nuovo * Larghezza speciale del piedino. Design specifico della cavità in alluminio disponibile su richiesta.

21.9 mm	22 mm			23 mm	23.9 mm	24 mm		
<p>0748</p>	<p>2202</p>	<p>2049</p>	<p>2380</p>	<p>3341</p>	<p>0292</p>	<p>3425</p>	<p>4543</p>	<p>3023</p>
<p>0749</p>	<p>2204</p>	<p>3716</p>				<p>3387</p>	<p>4544</p>	<p>4063</p>
<p>0750</p>	<p>2203</p>	<p>4263</p>					<p>3893</p>	<p>4101</p>
		<p>2285</p>					<p>4388</p>	<p>3024</p>
		<p>2062</p>						<p>3285</p>
		<p>3918</p>						<p>3022</p>

Profili classici

24 mm

2206 2206 	1922 	1393 	2884 	1707 	3390 	3149 	2200 	2425
2279 	1921 	3020 	3371 	3380 	3448 	3148 	2396 	2902
2432 	2268 	3622 	0839 	3257 	2794 	1498 	2165 	3372
2331 	1920 	3283 	1175 	2730 	2199 	2214 	2426 	1750
2267 	3021 	2633 	2780 2780 	1619 	2632 	2191 	4283 	
1392 	3284 	2424 	3386 	4557 	3258 	2729 		

24 mm	24.8 mm	25 mm	25.3 mm	26 mm	27 mm			
<p>2774</p>	<p>4215</p>	<p>4214</p>	<p>2050</p>	<p>1058</p>	<p>4271</p>	<p>2006</p>	<p>3433</p>	<p>3078</p>
<p>2395</p>	<p>4216</p>	<p>2155</p>	<p>2106</p>	<p>4317</p>	<p>1186</p>	<p>3080</p>		
<p>2316</p>		<p>2051</p>	<p>2817 2817</p>	<p>4272</p>	<p>2535 2535</p>	<p>3079</p>		
<p>2366</p>			<p>2311</p>	<p>4494</p>	<p>2883</p>			
			<p>4330</p>	<p>1993</p>				

Profili classici







28 mm				29 mm	30 mm			
3920 	2795 	2007 	2614 	3700 	3555 	2080 2080 	3432 	3419
3798 	4200 	2198 	2501 	3761 	4832 	1729 	2383 	
3842 	3109 	1669 	2515 		4831 	3790 		
3843 	3110 	3724 	3413 			4262 		
		3896 	3145 			2740 2740 		
		2796 	3244 			3606 		

31.8 mm	31.9 mm	32 mm				34 mm		
3212 	0724 	2522 	2638 	3057 	3444 	3829 	3377 	3826
3760 	3723 	0774 	3701 	2728 	2727 	2807 2807 	2805 	3282
0725 	2523 	2246 	3025 	2764 	3316 	3315 	3172 3172 	
0726 	1651 	2923 	2361 	4768 	3986 	3825 		
0758 	0773 	2631 	2649 	N	3746 	3623 		
		3889 	2911 		4327 	3620 		

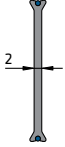
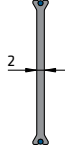
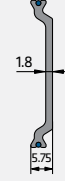
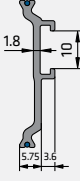
Profili classici

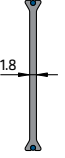
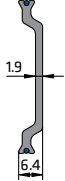
34 mm					35 mm			36 mm
2765 	3123 	1885 1885 	3655 	4275 	3391 	3281 	1986 1986 	1814
2857 	3124 	3935 	3379 	3351 	4396 	3280 	3813 	
2856 	3125 	3012 	4402 	3352 	3279 	3146 	1958 	
2855 	1861 	4635 	3392 	2427 	3848 	4347 	3936 	3229
3660 	1650 	3350 	3010 					

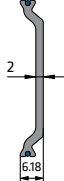
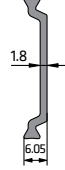
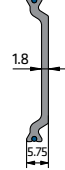
0000 Codice articolo 0000 Articolo in produzione fuori da EU Gruppi sistema Nuovo * Larghezza speciale del piedino. Design specifico della cavità in alluminio disponibile su richiesta.

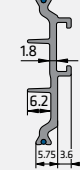
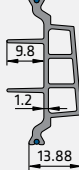
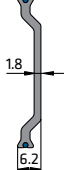
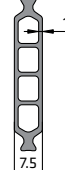
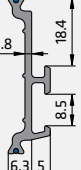
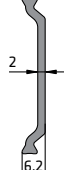
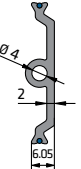
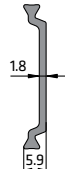
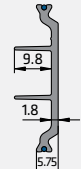
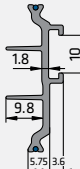
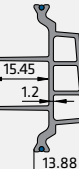
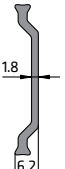
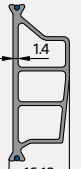
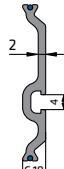
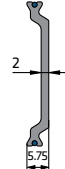
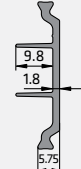
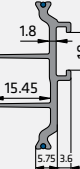
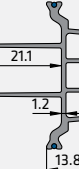
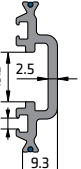
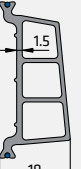
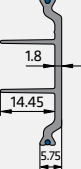
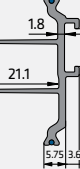
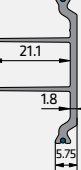
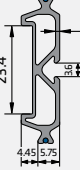
37 mm	38 mm	39 mm			40 mm	41 mm	42 mm	
4740 	4277 	3827 	3984 	2429 	3353 	4739 	3272 	2655 
4365 	3824 	4192 	4786 	3398 	3354 	2636 	3273 	4202 
4737 	4075 	3399 	3400 	3640 	3812 	4022 	2656 	
4276 	3864 	3636 	3639 	3307 	3274 			
		4701 	3638 					
		3637 	3828 					

Profili classici

44 mm	45 mm	46 mm	49 mm	50 mm	52 mm	54 mm	77 mm	134 mm
4991 N	4680 N	3641 N	2969 N	3311 N	4461 N	3339 N	4813 N	3940 N
2647 N	4682 N	3068 N	4062 N	3338 N				
2275 N			3310 N	3277 N				
4348 N				3278 N				
4349 N								

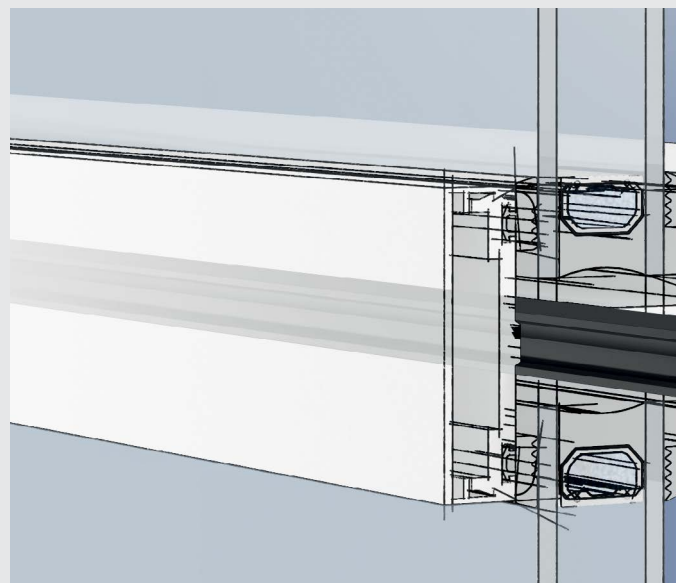
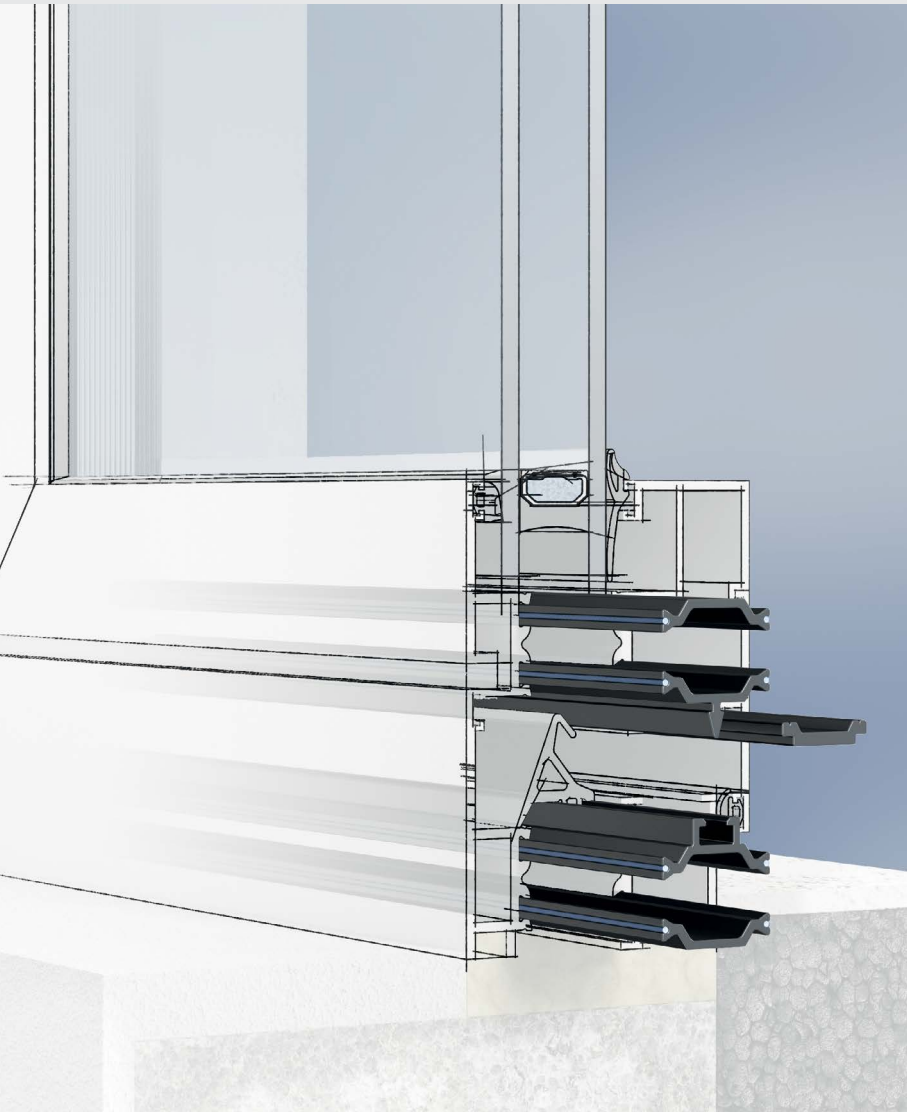



3

Profili speciali

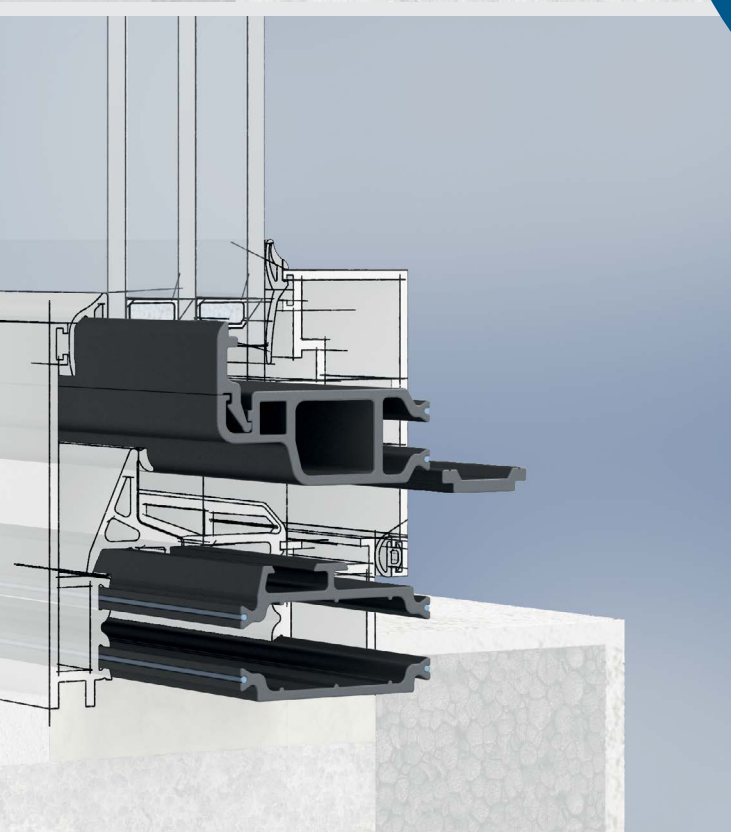





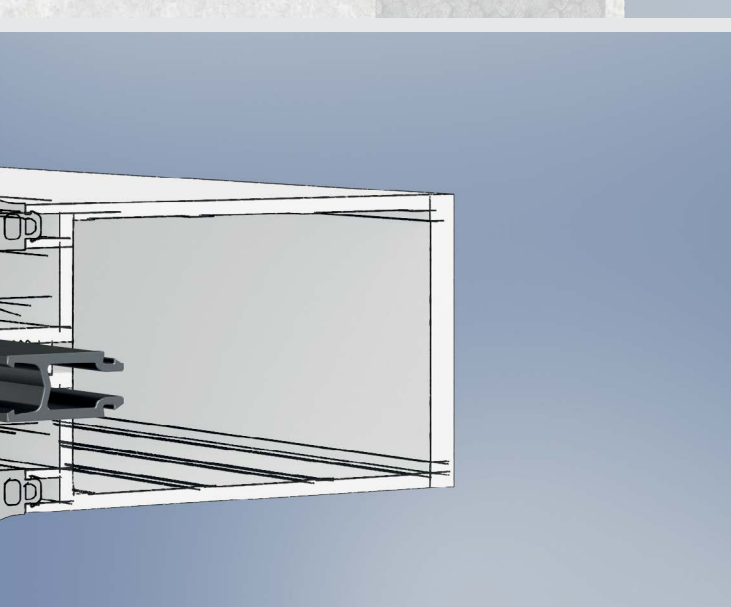







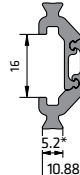

I nostri profili speciali offrono un'ampia gamma di soluzioni per porte, finestre, sistemi scorrevoli e facciate. Si distinguono per l'eccezionale ponte termico, le proprietà del profilo perfettamente adattate all'applicazione, la lavorazione efficiente e la massima precisione.

Su richiesta, i nostri profili isolanti sono disponibili anche in altri materiali con una maggiore rigidità o per una migliore aderenza delle polveri durante il processo di verniciatura, a seconda dell'applicazione e della geometria.





Profili anti-dilatazione

18 mm	20 mm	22 mm	24 mm	26 mm	28 mm	30 mm	32 mm	
3989	3963 3963	3995	3998	4004	4007	3884	4010	4788
								
34 mm	36 mm	42 mm	44 mm	46 mm				
4013	4362	4019	4789	4607				
								

Per ogni test potrete disporre anche di altri profili anti-dilatazione da 25 e 40 mm nella nostra tecnologia RPT.

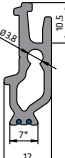
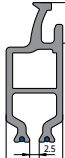
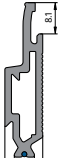
Profili per anta a scomparsa

31.5 mm	36.5 mm	40 mm	43.5 mm	47.05 mm
2455	4430	4558	3966	3319
				

Profilo fermavetro

13.3 mm
3320

Astine comando

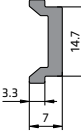
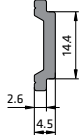
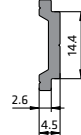
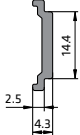
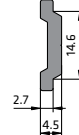
17.7 mm	19.5 mm			19.7 mm
3778	3266	3582	3668	1840
				

Sistemi scorrevoli

Labirinti centrali

63.95 mm 3298 	72.1 mm 3077 	37.7 mm 3493
49.25 mm 3342 	59.1 mm 3494 	

Altri profili complementari

32 mm		
2834 2834 	3726 	2910
3008 	3424 	34 mm 2435

Binari

2835 2835
3129

Profili per facciate

Distanziatori

11.6 mm 3693 	21.15 mm 3585 	15 mm 3297 	17.5 mm 3836 3836 	20.5 mm 4329
17.6 mm 3747 	26.25 mm 3584 	32 mm 3102 3102 	36.65 mm 2705 	

Profili bordo vetro

29.7 mm 4331
37.7 mm 4332

Pedana a pressione

61 mm 4971

Profili per anta a scomparsa

35 mm

4264

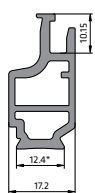

Sistemi scorrevoli

Altri profili complementari

32 mm

2834

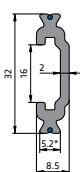

Panoramica degli articoli

Codice articolo	Dimensione (mm)	Descrizione della geometria	Numero pezzi per cesta *	Piedino compatibile con la cavità di alluminio a martelletto corto	Piedino compatibile con la cavità di alluminio a martelletto lungo	Coil **
0292	23.9	dritto	2400	■	■	☉
0346	18.6	dritto con naso	2300	■		
0508	14.8	dritto	4800	■	■	☉
0724	31.9	complanare	1600	■		
0725	31.9	complanare con scanalatura	1500	■		
0726	31.9	complanare con naso	1000	■		
0748	21.9	complanare	2500	■		☉
0749	21.9	dritto con ganci	2400	■		
0750	21.9	complanare con naso	1300	■		
0758	31.9	complanare con naso	1100	■		
0773	31.9	dritto con naso	1000	■	■	
0774	31.9	dritto	2000	■	■	☉
0785	14.8	dritto con naso	3000	■	■	
0818	14.6	dritto	4500	■	■	☉
0838	18.6	dritto	3000	■	■	☉
0839	24	dritto	3100	■	■	☉
1044	14	dritto	4800	■	■	☉
1058	25	dritto	2400	■	■	☉
1090	14.8	dritto con naso	3000	■	■	
1135	14.8	dritto con naso	3000	■	■	
1136	21	dritto	2700	■	■	☉
1142	12	dritto	5200	■	■	☉
1173	14.6	dritto	4800	■	■	☉
1174	18.6	dritto	3000	■	■	☉
1175	24	dritto	3600	■	■	☉
1186	26	dritto	2200			☉
1220	20	dritto	2900	■	■	☉
1392	24	complanare con naso	1150	■		
1393	24	complanare	2300	■		☉
1418	18.6	dritto con naso	1700	■	■	
1498	24	dritto con freccia	1300	■	■	
1532	16	complanare	3200	■	■	☉
1619	24	complanare	2300	■	■	☉
1650	34	complanare	1700	■		
1651	31.9	complanare	1500	■	■	
1669	28	complanare	1900	■	■	
1674	14.6	dritto con naso	3000	■	■	
1707	24	dritto con nasi	2400	■	■	☉
1729	30	dritto	2500	■	■	☉
1750	24	dritto con naso	1300			
1754	15	dritto	4200	■	■	☉
1814	36	dritto	2200	■	■	☉
1840	19.7	astina di bloccaggio	2500			☉
1861	34	3 tubolarità	1300	■	■	
1864	16	dritto	4000	■	■	☉
1866	16	dritto con freccia	2300	■	■	
1884	14.6	dritto con naso	3000	■	■	
1885	34	dritto	2000	■	■	☉
1910	14.6	dritto	4500	■	■	☉
1918	17	complanare con scanalatura	1800	■		
1919	17	complanare con naso	1800	■		
1920	24	dritto con ganci e naso	1500	■	■	

* valori approssimativi, che possono differire nei singoli casi ** possibili divergenze dimensionali, LI e RE-LI non inclusi nei coil

Codice articolo	Dimensione (mm)	Descrizione della geometria	Numero pezzi per cesta *	Piedino compatibile con la cavità di alluminio a martelletto corto	Piedino compatibile con la cavità di alluminio a martelletto lungo	Coil **
1921	24	dritto con ganci e "T"	1500	■	■	
1922	24	dritto con ganci	2200	■	■	☉
1926	18.6	dritto	3000	■	■	☉
1927	16	dritto con naso	2900	■	■	
1928	16	dritto	4000	■	■	☉
1945	16	complanare	3200	■	■	☉
1946	14.8	complanare	3500	■	■	☉
1947	16	complanare con freccia	2800	■	■	
1953	14.6	tubolarità con piedini larghi	2200			
1958	36	complanare	1500	■	■	
1986	35	complanare con pinna	1500	■	■	
1987	18	complanare	3550	■		☉
1988	18	complanare con naso	1900	■		
1989	16	dritto con naso	2900	■	■	
1991	18.6	dritto	3000	■	■	☉
1993	26	dritto con foro vite	1500	■	■	
2006	26	dritto	2200	■	■	☉
2007	28	dritto	2600	■	■	☉
2014	13.4	complanare	3800	■		☉
2016	20	complanare con naso	1500	■	■	
2028	14.6	complanare	3650	■		☉
2031	20	complanare con gancio	1600	■	■	
2045	14.6	dritto con naso	3000	■	■	
2046	14.6	dritto	4500	■	■	☉
2049	22	dritto	2600	■	■	☉
2050	25	complanare	2200	■		
2051	25	complanare con naso	1400	■		
2062	22	dritto con naso	2400	■	■	
2063	18	complanare con naso	1950	■	■	
2078	20	complanare	2600	■	■	☉
2080	30	complanare	2000	■	■	
2098	18	complanare con naso	1800	■		
2102	14.8	dritto	4800	■	■	☉
2103	16	dritto	4000	■	■	☉
2104	14	camera tubolare	2200	■	■	
2106	25	dritto con nasi	2100	■	■	☉
2111	18	dritto	3550	■	■	☉
2126	18.6	complanare	2800	■	■	☉
2134	14.8	complanare con scanalatura	2500	■		
2147	16.6	tubolarità con piedini larghi	1800			
2154	18	complanare con "T"	1900	■		
2155	25	complanare con "T"	1900	■		
2156	13.5	complanare	3500	■		☉
2164	12	camera tubolare	3200	■		
2165	24	complanare con gancio	1300	■	■	
2167	14.8	complanare con naso	2100	■	■	
2186	14.8	dritto	4800	■	■	☉
2189	16	complanare con gancio	2100	■		
2191	24	complanare con scanalatura	1300	■		
2192	12	dritto	5200	■	■	☉
2195	16.5	dritto con 2 ganci	3200	■	■	
2196	15	complanare	3650	■		☉

Codice articolo	Dimensione (mm)	Descrizione della geometria	Numero pezzi per cesta *	Piedino compatibile con la cavità di alluminio a martelletto corto	Piedino compatibile con la cavità di alluminio a martelletto lungo	Coil **
2198	28	dritto	2600	■	■	☉
2199	24	complanare	2500	■		☉
2200	24	complanare con gancio	1500	■		
2202	22	complanare	2500	■		☉
2203	22	complanare con naso	1500	■		
2204	22	complanare con scanalatura	1500	■		
2206	24	complanare	2500	■	■	☉
2214	24	dritto con freccia	1300	■	■	
2237	14.8	complanare	3650	■	■	☉
2246	32	complanare	1600	■		
2250	17	complanare	2800	■		☉
2262	17	complanare con scanalatura	1800	■		
2263	17	complanare con naso	2800	■		
2267	24	dritto con naso	1700	■	■	
2268	24	dritto con "T"	1700	■	■	
2275	44	complanare	1300	■		
2279	24	complanare con freccia	1400	■	■	
2285	22	complanare	2500	■	■	☉
2305	18.6	dritto con naso	2400	■	■	
2310	12	dritto	5200	■	■	☉
2311	25	complanare con gancio	1600	■	■	
2316	24	dritto con foro vite	2000	■	■	
2331	24	complanare con naso	1550	■	■	
2334	16	dritto	4500	■	■	☉
2335	16	dritto con freccia	2300	■	■	
2361	32	complanare con scanalatura	1300	■		
2365	20	complanare con foro vite	2400	■	■	
2366	24	complanare con foro vite	2400	■	■	
2375	16	complanare con gancio	2100	■	■	
2376	16	complanare con freccia	2500	■	■	
2379	18	complanare	3550	■		☉
2380	22	complanare con naso	1300	■	■	
2383	30	dritto con foro vite	1400	■	■	
2395	24	complanare con naso	1250	■		
2396	24	complanare con gancio e scanalatura	1500	■		
2423	16	complanare	3200	■	■	☉
2424	24	complanare	2500	■	■	☉
2425	24	complanare con freccia	1250	■	■	
2426	24	complanare con scanalatura	1300	■	■	
2427	35	complanare	1700	■	■	
2429	39	complanare con 3 tubolarità e 2 pinne	450	■		
2432	24	complanare con naso	1600	■	■	
2435	34	profilo complementare per sistema scorrevole	430	■	■	
2440	14.8	complanare	3650	■	■	☉
2444	18	dritto con ganci	3000	■		
2455	31.5	profilo per finestre a blocco	850			
2479	20	complanare	2600	■	■	☉
2495	20	complanare con naso	1800			
2501	28	complanare con naso	1000	■	■	
2515	28	complanare con naso	800	■	■	
2520	18.6	complanare	2900	■	■	☉
2521	20	dritto	3000	■	■	☉

* valori approssimativi, che possono differire nei singoli casi ** possibili divergenze dimensionali, LI e RE-LI non inclusi nei coil

Codice articolo	Dimensione (mm)	Descrizione della geometria	Numero pezzi per cesta *	Piedino compatibile con la cavità di alluminio a martelletto corto	Piedino compatibile con la cavità di alluminio a martelletto lungo	Coil **
2522	31.9	dritto	2000	■	■	☉
2523	31.9	complanare	1500	■	■	
2530	10	complanare	5000	■	■	☉
2531	12	complanare	4500	■		☉
2535	26	complanare	1700	■		☉
2593	18	complanare con gancio	1900	■	■	
2594	18	dritto con foro vite	2500	■	■	
2605	20	complanare	2600	■	■	☉
2614	28	complanare con scanalatura	2000	■	■	
2631	32	complanare	1600	■		
2632	24	dritto con freccia	1300	■	■	
2633	24	dritto	3100	■	■	☉
2634	16	dritto	4000	■	■	☉
2635	16	dritto con freccia	2300	■	■	
2636	41	4 tubolarità	1000	■	■	
2638	32	dritto	2000	■	■	☉
2647	44	complanare	1300	■	■	
2649	32	complanare con gancio e "T"	870	■		
2655	42	complanare	1450	■	■	
2656	42	complanare con scanalatura	1450	■	■	
2703	18.6	dritto con foro vite	2500	■	■	
2705	36.65	distanziatore per facciate continue	400			
2727	32	complanare con tubolarità	820	■		
2728	32	complanare con "T"	1160	■	■	
2729	24	complanare con naso	1560	■	■	
2730	24	complanare	2760	■	■	
2740	30	complanare	1920	■		
2742	20	complanare	2600	■		☉
2764	32	dritto con foro vite	1300	■	■	
2765	34	complanare	1700	■		
2774	24	complanare con naso	1570	■	■	
2780	24	complanare	2500	■		☉
2793	18.6	dritto con naso	1700	■	■	
2794	24	complanare	2300	■		☉
2795	28	complanare	2000	■	■	☉
2796	28	complanare con gancio e "T"	1150	■	■	
2797	18	complanare	3550	■	■	☉
2805	34	complanare con ganci e 2 pinne	1140	■		
2807	34	complanare con 2 pinne	1520	■		
2817	25	complanare	2200	■	■	☉
2834	32	profilo complementare per sistema scorrevole	1200			
2835		binari per sistemi scorrevoli	800			
2855	34	complanare con 3 tubolarità	600	■		
2856	34	complanare con 2 tubolarità	750	■		
2857	34	complanare con gancio e "T"	950	■		
2877	14.6	dritto	4500	■	■	☉
2883	27	complanare	2300	■		
2884	24	dritto	3100	■	■	☉
2899	18	dritto con con 2 ganci	2300			
2902	24	dritto con naso	1300	■	■	
2907	21	dritto	2900	■	■	☉
2908	21	dritto con naso	1300	■		

Codice articolo	Dimensione (mm)	Descrizione della geometria	Numero pezzi per cesta *	Piedino compatibile con la cavità di alluminio a martelletto corto	Piedino compatibile con la cavità di alluminio a martelletto lungo	Coil **
2909	21	dritto con ganci	2500	■		
2910	32	profilo complementare per sistema scorrevole	1200			
2911	32	complanare con 2 ganci	1000	■		
2923	32	complanare	1600	■		
2951	18	complanare con scanalatura	3000			
2952	14.6	dritto	4500	■	■	☉
2969	49	complanare	1150	■		
3008		profilo complementare per sistema scorrevole	1900			
3010	35	complanare	1400	■	■	
3012	34	complanare	1500	■	■	
3020	24	complanare con pinna	1300	■		
3021	24	complanare con freccia e scanalatura	1300	■		
3022	24	complanare con naso	1600	■	■	
3023	24	complanare	2500	■	■	☉
3024	24	complanare con scanalatura	1320	■	■	
3025	32	complanare con gancio	1400	■		
3057	32	complanare con 2 pinne	1400	■		
3062	20	complanare	2600	■		☉
3068	49	complanare con scanalatura	1150	■		
3077		labirinto per sistema scorrevole	270			
3078	27	complanare	2300	■		
3079	27	complanare con naso	1400	■		
3080	27	complanare con scanalatura	1300	■		
3102	32	distanziatore per facciate continue	780			
3109	28	complanare con "T"	1400	■	■	
3110	28	complanare con 3 tubolarità	1090	■		
3122	18	complanare con naso	1950	■	■	
3123	34	complanare	1760	■	■	
3124	34	complanare con "T"	1260	■	■	
3125	34	complanare con 4 tubolarità	1060	■		
3129		supporto binario per sistema scorrevole	860			
3138	14.8	dritto	4800	■	■	☉
3145	28	complanare con 2 tubolarità e 2 pinne	650	■		
3146	35	complanare con 2 ganci e 2 pinne	750	■		
3148	24	dritto con freccia	1300	■	■	
3149	24	dritto con ganci	2150	■	■	
3172	34	complanare con 2 tubolarità e 2 pinne	540	■		
3199	20	complanare con gancio	1600	■	■	
3212	31.8	3 tubolarità con foro vite	1470	■	■	
3229	35	complanare	1400	■	■	
3244	28	complanare con tubolarità	300	■		
3255	20	complanare con scanalatura	1600	■		
3257	24	complanare	2500	■	■	☉
3258	24	complanare con freccia	1300	■	■	
3266	19.5	astina di bloccaggio	3500			☉
3272	42	complanare	1400	■		
3273	42	complanare con gancio e "T"	800	■		
3274	42	complanare con 3 tubolarità	480	■		
3277	54	6 tubolarità con 2 ganci e nasi	600	■		
3278	54	complanare con 5 tubolarità e nasi	550	■		
3279	35	complanare con 2 pinne	700	■		
3280	35	complanare con ganci e 2 pinne	1400	■		

* valori approssimativi, che possono differire nei singoli casi ** possibili divergenze dimensionali, LI e RE-LI non inclusi nei coil

Codice articolo	Dimensione (mm)	Descrizione della geometria	Numero pezzi per cesta *	Piedino compatibile con la cavità di alluminio a martelletto corto	Piedino compatibile con la cavità di alluminio a martelletto lungo	Coil **
3281	35	complanare con 2 pinne	1000	■		
3282	34	complanare con 2 tubolarità	820	■		
3283	24	complanare con doppio gancio	1300	■		
3284	24	dritto con nasi	2400	■	■	☉
3285	24	complanare con freccia	1100	■	■	
3286	14.8	complanare con gancio	2100	■	■	
3297	15	distanziatore per facciate continue	1600			
3298		labirinto per sistema scorrevole	360			
3307	40	complanare con 3 ganci	900	■		
3310	50	complanare con ganci e pinna	700	■		
3311	50	complanare	1150	■		
3315	34	complanare con ganci e 2 pinne	840	■		
3316	34	complanare con 2 pinne	820	■		
3319	47.05	profilo per finestre a blocco	430			
3320		fermavetro	2500			
3338	54	6 tubolarità con nasi e 5 pinne	450	■		
3339	54	6 tubolarità con nasi	800	■		
3341	23	complanare con gancio	1500	■	■	
3342		labirinto per sistema scorrevole	360			
3350	35	complanare con 2 tubolarità e 2 pinne	500	■		
3351	35	complanare con 3 pinne	720	■		
3352	35	complanare con gancio e scanalatura	920	■		
3353	40	dritto	2200	■	■	☉
3354	40	complanare	1500	■	■	
3368	14.8	dritto con naso	3000	■	■	
3369	18.6	dritto	3000	■	■	☉
3370	18.6	dritto con naso	2200	■	■	
3371	24	dritto	3100	■	■	☉
3372	24	dritto con naso	1300	■	■	
3373	18	complanare con naso	1900	■	■	
3374	18	complanare con scanalatura	1700	■		
3375	18	complanare	3550	■	■	☉
3377	34	complanare con scanalatura	1100	■		
3378	14.6	tubolarità con piedini larghi and nose	1300			
3379	34	complanare con 2 "T"	900	■	■	
3380	24	dritto con nasi	2400	■	■	
3386	24	2 tubolarità	2000	■	■	
3387	24	complanare con "T"	1800	■		
3388	14.8	complanare	3650	■	■	☉
3389	18.6	complanare	2800	■	■	☉
3390	24	complanare	2500	■	■	☉
3391	35	complanare	1700	■		
3392	35	complanare con ganci e 3 pinne	500	■		
3398	39	complanare con 3 tubolarità e 2 pinne	440	■		
3399	39	complanare con 2 pinne	950	■		
3400	39	complanare con ganci e 2 pinne	750	■		
3413	28	complanare con tubolarità	1150	■	■	
3419	30	complanare con gancio	1600	■	■	
3424		profilo complementare per sistema scorrevole	2500			
3425	24	complanare con freccia	1250	■		
3432	30	dritto	2500	■	■	
3433	26	dritto con foro vite	1700	■	■	

Codice articolo	Dimensione (mm)	Descrizione della geometria	Numero pezzi per cesta *	Piedino compatibile con la cavità di alluminio a martelletto corto	Piedino compatibile con la cavità di alluminio a martelletto lungo	Coil **
3444	32	complanare con naso	840	■		
3448	24	complanare	2650	■	■	☉
3454	20	complanare con naso	1500	■		
3493		labirinto per sistema scorrevole	900			
3494		labirinto per sistema scorrevole	320			
3546	20	2 tubolarità	2200	■		
3555	29	complanare	1950	■		
3557	14	complanare	3500	■	■	☉
3560	12	dritto	5200	■	■	☉
3582	19.5	astina di bloccaggio	4000			☉
3584	26.25	distanziatore per facciate continue	840			
3585	21.15	distanziatore per facciate continue	1000			
3591	20	dritto	2900	■	■	☉
3606	30	2 tubolarità con pinna	1300	■		
3620	34	complanare con 2 "T" e 2 pinne	750	■	■	
3621	18	complanare con naso	2000	■	■	
3622	24	complanare con gancio	1800	■		
3623	34	complanare con 2"T"	1200	■	■	
3632	10	dritto	6000	■	■	☉
3633	14.8	complanare	3500	■		☉
3636	39	complanare con ganci e 2 pinne	800	■		
3637	39	complanare con 2 pinne	650	■		
3638	39	complanare con ganci e 2 pinne	550	■		
3639	39	complanare con 3 tubolarità e 2 pinne	400	■		
3640	39	complanare con 3 tubolarità e 2 pinne	440	■		
3641	46	complanare	1200	■		
3655	34	complanare con pinna	800	■		
3660	34	complanare con pinna	1050	■		
3668	19.5	astina di bloccaggio	4200			☉
3693	11.6	distanziatore per facciate continue	2500			
3697	20	complanare con gancio	1600	■	■	
3698	20	dritto	3000	■	■	☉
3700 N	28	dritto con foro vite	1600	■	■	
3701 N	32	dritto	2000	■	■	☉
3714	16	complanare	4000	■	■	☉
3715	18	complanare	3500	■	■	☉
3716	22	complanare	2900	■	■	☉
3723	31.9	complanare	1900	■		
3724	28	complanare	2000	■	■	
3725	14	camera tubolare	4000	■	■	
3726	32	profilo complementare per sistema scorrevole	1300			
3745	14.8	complanare con "T"	2300	■	■	
3746	34	complanare con scanalatura	1950	■	■	
3747	17.6	distanziatore per facciate continue	1800			
3760	31.8	3 tubolarità con foro vite	1400	■	■	
3761	29	complanare	2100	■		
3778	17.7	astina di bloccaggio	2900			☉
3784	18.6	complanare con gancio	1000	■	■	
3790	30	complanare con pinna	800	■	■	
3798	28	complanare con pinna	1100	■	■	
3804	21	complanare	2800	■	■	☉
3812	40	complanare	1440	■	■	

* valori approssimativi, che possono differire nei singoli casi ** possibili divergenze dimensionali, LI e RE-LI non inclusi nei coil

Codice articolo	Dimensione (mm)	Descrizione della geometria	Numero pezzi per cesta *	Piedino compatibile con la cavità di alluminio a martelletto corto	Piedino compatibile con la cavità di alluminio a martelletto lungo	Coil **
3813	36	complanare	1600	■	■	
3824	38	complanare	1600	■	■	
3825	34	3 tubolarità con ganci	940	■	■	
3826	34	complanare con 2 tubolarità	840	■	■	
3827	39	complanare	1600	■	■	
3828	39	2 tubolarità con ganci	900	■	■	
3829	34	complanare	1800	■	■	
3836	17.5	distanziatore per facciate continue	1150			
3842	28	complanare con ganci e pinna	1100	■	■	
3843	28	complanare con tubolarità e pinna	720	■	■	
3848	34	3 tubolarità	1300	■	■	
3864	39	complanare con 2 pinne	950	■		
3884	30	profilo anti dilatazione	1700	■	■	
3889	32	complanare con pinna	1050	■	■	
3893	24	complanare con tubolarità	1050	■	■	
3896	28	complanare con pinna	1200	■	■	
3909	17	tubolarità con piedini larghi	1800			
3918	22	complanare con naso	1500	■	■	
3920	28	complanare con pinna	1200	■	■	
3935	34	complanare	1800	■	■	
3936	35	2 tubolarità	850	■	■	
3940 N	134	dritto	640	■	■	
3957	32	complanare con pinna	1200	■		
3963	20	profilo anti dilatazione	2400	■	■	
3966	43.5	profilo per finestre a blocco	600			
3984	39	complanare con scanalatura	1000	■	■	
3985	15	complanare con naso	2500	■		
3986	34	3 tubolarità	1200	■	■	
3989	18	profilo anti dilatazione	2500	■	■	
3995	22	profilo anti dilatazione	2300	■	■	
3998	24	profilo anti dilatazione	2100	■	■	
4004	26	profilo anti dilatazione	1950	■	■	
4007	28	profilo anti dilatazione	1800	■	■	
4010	32	profilo anti dilatazione	1600	■	■	
4013	34	profilo anti dilatazione	1450	■	■	
4019	42	profilo anti dilatazione	1200	■	■	
4022	42	complanare con 3 tubolarità	550	■		
4056	28	complanare con pinna	1500	■		
4059	14.6	tubolarità con piedini larghi	2500			
4060	14.6	dritto con foro vite	3000	■	■	
4061	16	tubolarità con piedini larghi	1800			
4062	50	complanare	1150	■	■	
4063	24	complanare con gancio	1600	■	■	
4075	38	complanare	1600	■	■	
4101	24	complanare con gancio	1600	■	■	
4102	16	complanare con freccia	2500	■	■	
4178	29	complanare	2000	■		
4192	39	complanare	1600	■	■	
4199	20	2 tubolarità	2200	■		
4200	28	complanare	2000	■	■	
4202	42	complanare	1450	■	■	
4214	24.8	complanare	2200	■	■	

Codice articolo	Dimensione (mm)	Descrizione della geometria	Numero pezzi per cesta *	Piedino compatibile con la cavità di alluminio a martelletto corto	Piedino compatibile con la cavità di alluminio a martelletto lungo	Coil **
4215	24.8	complanare con naso	1600	■	■	
4216	24.8	complanare con gancio	1900	■	■	
4245	20	dritto	2900	■	■	
4262	30	complanare	2000	■	■	
4263	22	complanare	2500	■		☉
4264	35	profilo per finestre a blocco	650			
4271	25.3	complanare	2200	■		
4272	25.3	complanare con tubolarità	1200	■		
4275	34	dritto con foro vite	1400	■	■	
4276	38	complanare	1600	■	■	
4277	38	dritto	2200	■	■	☉
4283	24	complanare con tubolarità	1050	■	■	
4296	28	complanare con 2 pinne	1500	■	■	
4298	28	complanare con "T" e pinna	1400	■	■	
4317	25.3	complanare con scanalatura	1300	■		
4325	37	complanare	1600	■	■	
4327	34	complanare con ganci e 2 pinne	1140	■		
4329	20.5	distanziatore per facciate continue	1350			
4330	25	tubolarità con piedini larghi e ganci	1400			
4331	29.7	profilo complementare per facciata continua	2500			
4332	37.7	profilo complementare per facciata continua	1900			
4347	34	complanare con scanalatura	1200	■		
4348	44	complanare con 2 ganci	740	■		
4349	44	complanare con 4 tubolarità	550	■		
4351	20	complanare con scanalatura	1600	■		
4362	36	profilo anti dilatazione	1300	■	■	
4365	37	complanare	1600	■		
4367	30	complanare con pinna	1050	■	■	
4370	30	complanare	2000	■	■	
4386	14	complanare	3600	■	■	☉
4388	24	complanare con naso	1600	■	■	
4396	35	complanare con 2 pinne	1000	■		
4402	34	complanare con 2 "T"	900	■	■	
4430	36.5	profilo per finestre a blocco	700			
4458	43	complanare	1400	■		
4461	52	dritto	1700	■	■	
4467	32	complanare con 2 pinne	1400	■	■	
4468	32	complanare con ganci e 2 pinne	1100	■	■	
4469	32	complanare con tubolarità e 2 pinne	1000	■	■	
4474	33	complanare	1700	■		
4494	26	complanare con naso	1450	■		
4503	42	complanare con 2 pinne	850	■		
4518	40	dritto	2200	■	■	
4542	26	complanare	2500	■	■	
4543	24	dritto	2500	■	■	☉
4544	24	complanare con gancio	1600	■	■	
4557	24	complanare con gancio	1600	■		
4558	40	profilo per finestre a blocco	850			
4568	34	complanare con 2 ganci	1700	■		
4607	46	profilo anti dilatazione	1100	■	■	
4616	26	dritto	2800	■	■	
4617	26	dritto con foro vite	1700	■	■	

* valori approssimativi, che possono differire nei singoli casi ** possibili divergenze dimensionali, LI e RE-LI non inclusi nei coil

Codice articolo	Dimensione (mm)	Descrizione della geometria	Numero pezzi per cesta *	Piedino compatibile con la cavità di alluminio a martelletto corto	Piedino compatibile con la cavità di alluminio a martelletto lungo	Coil **
4618	28	dritto	2000	■	■	
4619	30	dritto	2500	■	■	
4620	32	dritto	1600	■	■	
4621	34	dritto	1800	■	■	
4622	44	dritto	1300	■	■	
4623	39	complanare con 3 tubolarit	600	■	■	
4635	34	complanare con ganci	1200	■	■	
4666	48	complanare	1150	■	■	
4680	45	4 tubolarità	1100	■	■	
4682	45	4 tubolarità con 3 ganci e "T"	660	■	■	
4683	18	tubolarità con piedini larghi e ganci	1800			
4698	12	dritto con naso	3500	■	■	
4701	39	complanare con 2 pinne	680	■	■	
4720	34	complanare con 4 tubolarità e 2 pinne	650	■		
4735	54	complanare con 2 ganci	920	■	■	
4736	54	complanare con 4 tubolarità	500	■	■	
4737	37	complanare con foro vite	1300	■		
4739	41	complanare	1450	■	■	
4740	37	dritto	2200	■	■	☺
4768 N	32	complanare con 3 tubolarit	880			
4777	18	complanare con tubolarità	1950	■		
4786	39	complanare con ganci e 2 pinne	950	■	■	
4788	32	profilo anti dilatazione con scanalatura	1000			
4789	44	profilo anti dilatazione	1150	■	■	
4804	28	complanare con 2 pinne	1200	■	■	
4807	45	complanare con 2 pinne	950	■		
4813	77	complanare	650	■		
4830	39	complanare con nasi	1600	■	■	
4831	30	complanare con naso	1300	■	■	
4832	30	complanare con 2 "T"	1300	■	■	
4852	20	complanare	2600	■		☺
4919	24.8	complanare con gancio	1900	■	■	
4920	24.8	complanare con naso	1600	■	■	
4921	24.8	complanare con scanalatura	1400	■	■	
4922	24.8	dritto con naso	1300	■	■	
4923	38	complanare	1600	■	■	
4924	42	complanare	1450	■	■	
4966	31.8	complanare con 3 tubolarità	850	■		
4971 N	61	pedana a pressione	350			
4991 N	44	complanare	1300	■	■	
5433 N	22	dritto con tubolarità	1100	■	■	
5446 N	22	complanare con naso	1300	■	■	
5447 N	24	complanare con 2 tubolarità	1950	■		
5450 N	32	complanare con gancio	1400	■	■	
5451 N	36	dritto	2200	■	■	
5452 N	39	dritto	2200	■	■	
5453 N	46	straight with 3 hollow chambers	470	■		
5500	16	complanare	4000	■	■	
5501	16	complanare con gancio	2100	■	■	
5502	20	complanare	3200	■		
5503	20	complanare	2600	■		
5504	20	dritto con 3 tubolarità	1800	■		

Codice articolo	Dimensione (mm)	Descrizione della geometria	Numero pezzi per cesta *	Piedino compatibile con la cavità di alluminio a martelletto corto	Piedino compatibile con la cavità di alluminio a martelletto lungo	Coil **
5505	20	complanare con gancio	1600	■		
5506	22	complanare	2500	■	■	
5507	22	complanare	2500	■		
5508	22	complanare con naso	1500	■	■	
5509	23	complanare	2500	■		
5510	24	complanare con tubolarità	900	■	■	
5511	24	complanare con gancio	1500	■	■	
5512	24	complanare con naso	1250	■		
5513	24	complanare con ganci	1300	■		
5514	24	complanare	2500	■		
5515	24	complanare con freccia	1250	■		
5516	24	complanare con tubolarità	1200	■		
5517	24	complanare con "T"	1600	■	■	
5518	24	complanare con gancio	1600	■	■	
5519	24	complanare con ganci	1250	■	■	
5520	24,8	complanare	2200	■	■	
5521	26	complanare	2300	■		
5522	27	complanare	2300	■	■	
5523	28	complanare	2000	■		
5524	28	complanare con pinna	2000	■	■	
5525	28	complanare con tubolarità e pinna	760	■	■	
5526	28	complanare con 2 tubolarità e pinna	720	■	■	
5527	28	complanare con ganci e pinna	1500	■	■	
5528	28	complanare	2000	■	■	
5529	28	complanare con ganci	1300	■	■	
5530	28	2 tubolarità	1800	■	■	
5531	28	complanare con 2 tubolarità	1100	■	■	
5532	29	complanare con 2 tubolarità	1050	■		
5533	30	complanare	2000	■		
5534	32	complanare	1600	■	■	
5535	32	complanare con 3 tubolarità	750	■	■	
5536	32	complanare	1600	■		
5537	32	complanare con 2 tubolarità	900	■		
5538	32	dritto con foro vite	1500	■	■	
5539	17	complanare	2800	■		
5540	22	dritto	2600	■	■	
5541	34	dritto	2000	■	■	
5542	34	dritto	2000	■	■	
5543	34	complanare con pinna	1650	■	■	
5544	34	complanare con 2 tubolarità	750	■	■	
5545	34	complanare con 2 tubolarità e 2 pinne	650	■		
5546	34	complanare con ganci e pinna	1200	■	■	
5547	34	complanare con 2 "T" e 2 pinne	770	■	■	
5548	34	complanare con scanalatura e 2 pinne	1520	■	■	
5549	35	dritto	2100	■	■	
5550	35	complanare	1700	■		
5551	36	complanare	1600	■		
5552	36	complanare	1600	■	■	
5553	36	dritto	2200	■	■	
5554	38	complanare con pinna	1500	■	■	
5555	39	complanare con pinna	1500	■	■	
5556	39	4 tubolarità	1050	■	■	

* valori approssimativi, che possono differire nei singoli casi ** possibili divergenze dimensionali, LI e RE-LI non inclusi nei coil

Codice articolo	Dimensione (mm)	Descrizione della geometria	Numero pezzi per cesta *	Piedino compatibile con la cavità di alluminio a martelletto corto	Piedino compatibile con la cavità di alluminio a martelletto lungo	Coil **
5557	39	complanare con 2 tubolarità	750	■		
5558	39	complanare con 3 tubolarità e pinna	480	■	■	
5559	39	complanare con 3 tubolarità e 2 pinne	550	■	■	
5560	39	complanare con 2 "T"	900	■	■	
5561	39	complanare con ganci e pinna	850	■	■	
5562	39	4 tubolarità con scanalatura	1400	■	■	
5563	39	4 tubolarità con ganci	850	■	■	
5564	39	4 tubolarità con scanalatura	1050	■	■	
5565	39	4 tubolarità	1400	■	■	
5566	39	4 tubolarità con ganci	1050	■	■	
5567	40	complanare	1500	■	■	
5568	40	complanare	1500	■	■	
5569	40	complanare con 2 pinne	950	■	■	
5570	42	complanare con pinna	1350	■	■	
5571	42	complanare con 3 tubolarità	750	■	■	
5572	42	complanare con 3 tubolarità	670	■		
5573	42	complanare con 3 tubolarità	600	■	■	
5574	42	complanare con 2 "T"	950	■	■	
5575	42	complanare con 2 "T"	950	■	■	
5576	42	complanare	1450	■	■	
5577	44	complanare con ganci	900	■	■	
5578	44	complanare con 4 tubolarità	700	■	■	
5579	45	complanare	1300	■	■	
5580	46	complanare	1200	■	■	
5581	46	complanare con 2 ganci	850	■	■	
5582	50	5 tubolarità	1100	■	■	
5583	54	complanare	1150	■	■	
5584	54	complanare con 2 ganci	650	■	■	
5585	24	complanare con "T"	1800	■	■	
5586	24	complanare con gancio	1900	■	■	
5587	34	complanare con 2 "T"	1200	■	■	
5588	58	complanare	1130	■	■	
5589	60	dritto	1500	■	■	

Ulteriori informazioni

Brochure dei prodotti, consigli e schede tecniche sonodisponibili su richiesta oppure possono essere scaricati nell'area download del nostro sito web insulbar.com.

Brochures

- insulbar con pellicola Low-E
- Profili anti-dilatazione di insulbar
- insulbar ESP
- insulbar RE
- insulbar LI
- insulbar RE-LI
- insulbar con ESPOC

Raccomandazioni e consigli

- Trasporto, stoccaggio, modalità di consegna
- Verniciatura di insulbar in poliammide GF
- Anodizzazione di insulbar in poliammide GF
- Gestione dei profili antidilatazione

Schede tecniche

- insulbar REG prodotto in TECATHERM 66 GF o 66 GF40
- insulbar RE prodotto in TECATHERM 66 GF RE
- insulbar LI prodotto in TECATHERM 66 GF
- insulbar RE-LI prodotto in TECATHERM 66 GF RE
- insulbar ESP prodotto in TECATHERM 66 ESP
- insulbar con ESPOC
- Coex-wire pellicola
- Pellicola protettiva
- Low-E 12 ε 3
- Pellicola pelabile 8.4 T 200

Area di download



Contatti

Ensinger Italia S.r.l.
Via Franco Tosi 1/3
20038 Olcella di Busto Garolfo
Italia
Tel. +39 0331 562 111
commercialeinsulbar.it@ensingerplastics.com

Ensinger GmbH

Rudolf-Diesel-Straße 8
71154 Nufringen
Germania
Tel. +49 7032 819 0
insulbar@ensingerplastics.com
insulbar.com

Sito web Ensinger

Il gruppo Ensinger è impegnato nello sviluppo, nella produzione e nella vendita di compound, materiali semilavorati, compositi, componenti tecnici e profili in materiali tecnoplastici ad alte prestazioni. Per lavorare i polimeri termoplastici, Ensinger utilizza una vasta gamma di processi produttivi come estrusione, lavorazione meccanica, stampaggio a iniezione, colata, sinterizzazione e stampaggio a compressione. Con un totale di oltre 2.500 dipendenti in più di 30 sedi, l'azienda è rappresentata in tutto il mondo nelle principali regioni con impianti di produzione o uffici commerciali.